

## POZNÁMKY K INTERDISCIPLINÁRNEMU VÝSKUMU V SPOLOČENSKÝCH VEDÁCH

KAROL HÁJEK, Ústav filozofie a sociológie SAV

HÁJEK, K.: Notes to the Inter-Branch Research in Social Sciences. *Filozofia* 32, 1977, No 4, p. 362—375

In the contemporary stage of the scientific-technological revolution the mutual operation of various branches of science is developing. Complicated complex problems are being solved that, in their final result, are immediately connected with the realization of the programme of the communist re-constructure of society. In connection with this there is a special topicality of the theoretical-methodological questions of the hybridization of methods in the system of social sciences.

The organizational questions of the optimalization of the methods of the inter-branch research come into the focus. Methods are to be sought for securing the maximum effective command of theoretical problems in the bordering relations of social, natural and technical sciences. Thus the methods of team work of inter-branch character are to be suggested. The optimum system forms of surpassing the isolation at solving the complex scientific research problems yield the organizational securing.

### 1. Výskum zákonitostí vývinu spoločnosti

XV. zjazd KSČ postavil vo svojich záveroch požiadavku všestranného rozvoja našej spoločnosti na báze dynamického vývinu spoločenskej výroby. Určil úlohy ďalšieho socialistického progresu na základe zvyšovania produktivity, efektívnosti, kvality práce vo všetkých oblastiach spoločenského života. *Závery zjazdu s ich akcentom na kvalitu a efektívnosť majú svoj konkrétny vzťah i k vedám a osobitne k práci v systéme spoločenských vied.* Úloha zvyšovať efektívnosť a kvalitu nie je len technickou, ale i sociálnou, politickou, ideologickou úlohou. Vstupuje do centra pozornosti najmä spoločenských vied.

*V spojitosti s týmto „v súčasnej etape vedeckotechnickej revolúcie sa vždy viac rozvíja vzájomné pôsobenie rozličných odvetví vedy pri riešení zložitých komplexných problémov, ktoré sú v konečnom dôsledku bezprostredne spojené s realizáciou životne dôležitého programu prestavby spoločnosti“.* (1, s. 271) Máme tu na mysli predovšetkým program komunistickej prestavby spoločnosti a s týmto spojený program ovládnutia kozmu a ochrany životného prostredia. Je to náročný program, ktorého realizáciu treba zodpovedne vedecky zabezpečiť.

V tejto súvislosti „v podmienkach súčasnej etapy vedeckotechnickej revolúcie osobitnú aktuálnosť získava problematika uvedomelého, cieľuprimeraného prenášania metód z jedného odvetvia vied do druhého“.

1[, s. 272] Je to i problematika prenášania, integrácie či hybridizácie metód, spojená s úlohami riešiť zložité teoretické problémy interdisciplinárneho výskumu zákonitostí vývinu systému socialistickej spoločnosti.

Pojmom prenášania či prepájania metód tu nerozumieme akýkoľvek mechanizmus miešania metód vied, ktoré vo vzťahu k tej istej predmetnej oblasti študujú rozdielne podstatné vzťahy. Prenášaním metód tu rozumieme adekvátne študovaným vzťahom koordinované prepájanie metód rozdielneho stupňa univerzálnosti a rozdielnej špecializovanosti pri analýze predmetných vzťahov a pri syntéze získaných informácií. Je to objektívnym vzťahom adekvátne koordinovaná operácia metódami hybridných odborov podľa potrieb poznávania a spracúvania informácií o diferencovaných podstatných vzťahoch objektu i podľa potrieb využívania spracovaných informácií o danom objekte. Ide tu o prepájanie či prenášania metód, podriadené potrebám riešiť komplexnú teoretickú problematiku poznávania i praktickej regulácie vývinových premien systému spoločnosti s konkrétnymi úlohami v podmienkach rozvinutej výstavby socializmu.

*Dnes už nemožno len abstraktne v teoretickej polohe chváliť význam interdisciplinárneho prepájania metód vied. V záujme akcelerácie procesov vedeckého poznávania a praktického využívania výsledkov vedy a výskumu treba vykonať viac. Je nevyhnutné urobiť v praxi konkrétne organizačné opatrenia na zabezpečenie optimálnych podmienok prenášania metód vied pri plnení príslušných interdisciplinárnych vedeckovýskumných úloh.* Organizačné opatrenia sú také, ktorými sa zrušia predovšetkým zvyšky živelnosti vo vzťahoch vied so špecificky interdisciplinárnymi výskumnými úlohami. Máme tu na mysli naliehavosť organizačných opatrení, ktorými sa v tradičných vonkajších formách pracovných väzieb integrujúci sa odborov vied poprie ich „izolovanosť“. Faktor izolovanosti vo vedách sa v žiadnej jeho podobe neznáša s potrebami prenášania metód vied pri interdisciplinárnom výskume takého zložito štruktúrovaného systému, akým je systém súčasnej socialistickej spoločnosti.

Preto XV. zjazd KSČ zdôraznil, že „účinnosť vedeckého poznávania a uplatňovania jeho výsledkov v praxi čoraz viac závisí od vzájomného prepájania spoločenských, prírodných a technických vied, od komplexnosti teoretického prístupu k tejto problematike, od úzkej spolupráce a vzájomného obohacovania základného a aplikovaného výskumu“. (2, s. 140) Direktíva skvalitňovania vedeckovýskumnej činnosti sa teda bezprostredne dotýka i činnosti spoločenských vied. Celý systém spoločenských vied musí primerane podľa požiadaviek praxe rozvinutej výstavby socializmu a na úrovni súčasnej vedy výraznejšie zefektívniť svoje systémové prístupy k objektu. Takto musí skvalitniť i svoje interdisciplinárne vedeckovýskumné metódy. V súlade s rastom potrieb praxe musia spoločenské vedy podstatnejšie urýchliť procesy realizácie výsledkov výskumu. Nemôžu to urobiť bez objavovania a využívania

existujúcich rezerv zvyšovania účinnosti interdisciplinárnych poznávacích a aplikačných metód vedeckovýskumnej činnosti.

*Systém spoločenských vied sa ďalej musí vyvíjať na jednej strane v procesoch rastúcej špecializácie jednotlivých odborov vied a na druhej strane sa súčasne musí vyvíjať v procesoch prehlbujúcej sa integrácie diferencujúcich sa odborov týchto vied. Zvýšiť efektívnosť a kvalitu vedeckého výskumu v takýchto procesoch diferenciacie a integrácie znamená zabezpečiť v systéme spoločenských vied výraznejší rozvoj užších pracovných väzieb vo vnútri jednotlivých odborov a súčasne prehĺbiť a upevniť spojenia spoločenských vied s prírodnými a technickými vedami. V hraničných vzťahoch odborov spoločenských vied sa v tejto súvislosti dnes ponúkajú ako najefektívnejšie najmä tímové formy interdisciplinárneho výskumu. Hlavne preto, lebo sľubujú efektívnejšie teoretické i praktické zvládnutie špecificky hraničných problémov výskumu študovaných štruktúr objektu. Ešte efektívnejšie, ako môžu zabezpečiť tradičné metódy vedy. Ponúkajú sa ako veľmi sľubné formy špecializácie v procesoch integrácie spoločenských vied.*

„Prudký rast hraničných disciplín, spojený s poznávaním vzťahov „nižších“ a „vyšších“ rovín organizácie hmotných systémov, je jednou z najvýraznejších charakteristík súčasnej etapy vývinu vedy.“ (3) Smelšie využívanie takýchto hraničných disciplín si dnes vynucujú i náročné úlohy poznávania objektívnej štruktúry podstatných vzťahov spoločenských systémov. V procesoch rozvoja interdisciplinárneho výskumu sa dnes vždy viac stretávame s úlohami hlbokaj, veľmi konkrétnej analýzy vzťahov podstat študovaného objektu z aspektov viacerých odborov. Je to najmä pri teoretickom a praktickom zmočňovaní sa zákonitostí vývinu systému rozvinutej socialistickej spoločnosti. Na takomto vysokom stupni vývinu treba sociálnu realitu chápať ako osobitne náročnú spoločnú predmetnú oblasť pre interdisciplinárny výskum rozdielnych odborov spoločenských vied. Je štruktúrovaná vo vzťahoch najorganizovanejšieho komplexu podstat. Prekonáva kvalitatívne premeny na najvyššej úrovni progresívnej organizácie hmotných štruktúr.

L. I. Brežnev v tejto súvislosti k meritu otázky o úlohe vedy v súčasnej etape vývinu socializmu povedal: „Socialistický svet sa búrlivo rozvíja a realita socialistických krajín poskytuje vede bohatý nový materiál. Všeobecné zákonitosti výstavby socializmu a komunizmu treba vyjadrovať v raste skúseností o vždy hlbšej podstate a mnohotvárnosti systému danej spoločenskej reality. Z pozícií marxizmu-leninizmu treba vedecky vysvetľovať v živote spoločnosti neustále sa objavujúce nové javy, nové procesy. Je to celý komplex otázok, ktoré z mnohých hľadísk musia pomôcť zodpovedať potrebné marxisticko-leninské vedecké výskumy.“ (4) Akcent sa tu položil na skutočnosť, že v epoche vedeckotechnickej revolúcie sa v štruktúre systému socialistickej spoločnosti realizujú konkrétne vývinové premeny. A fungovanie, vývin štruktúry

systému spoločenských vied nemôže za takýmito premenami zaostávať.

Súdruh G. Husák na XV. zjazde KSČ rovnako jednoznačne zvýraznil dôležitosť poznávania takýchto vývinových premien doby. Poukázal na nevyhnutnosť komplexného riešenia teoretických otázok, ktoré prinášajú takéto vývinové premeny. Z hľadiska vstupov do spoločenskej praxe možno vedeckovýskumný program riešenia takýchto problémov na pôde spoločenských vied formulovať v skrátenej podobe v troch hlavných smeroch. „Musia poskytovať s potrebným predstihom teoretické predpoklady pre riadenie sociálnych procesov, vrátane vedeckotechnického rozvoja. Musia prinášať nové poznatky, dôležité pre našu výchovno-vzdelávaciu a kultúrno-osvetovú prácu, pre formovanie a upevňovanie socialistického vedomia našej spoločnosti. Musia prispievať k prehĺbovaniu efektívnosti a účinnosti našej ideologickej práce.“ (5)

Zastávame preto názor, že takéto komplexné teoretické problémy v súčasnej etape vývinu našej rozvinutej socialistickej spoločnosti musia zainteresované spoločenské vedy riešiť efektívne metódami interdisciplinárneho výskumu v jeho dvoch základných rovinách:

1. *Interdisciplinárne treba skúmať objektívne vzťahy vyčlenených predmetných oblastí spoločenskej reality z hľadiska potrieb tvorby dynamickej teórie pre nasýtenie praxe riadenia vývinu súčasnej rozvinutej socialistickej spoločnosti.* Takýto výskum sa žiada zabezpečiť teoreticky špecializovanými tímami kompetentných spoločenskovedných odborov.

2. *Interdisciplinárne treba osobitne metavedecky skúmať zákonitosti vývinu systému samých spoločenských vied z hľadiska potrieb budovania dynamickej teórie vedy.* Takýto výskum sa žiada zabezpečiť kompetentnými odbormi všeobecnej metavedy pre uspokojenie potrieb nasýtiť prax organizácie a riadenia vývinu systému spoločenských vied.

„Ak bola vo vede 19. storočia pre jednotlivé odbory vied typickou zvláštnosťou ich vzájomná izolácia a s týmto spojená tendencia kultivovať svoje špecifické metódy a výskumné tradície, potom vo vede našich čias možno konštatovať rad procesov, ktoré vo všeobecnosti rúcajú umelé bariéry medzi komponentmi celostného organizmu, akým je veda. Sú to po prvé procesy vzniku a búrlivého rozvoja interdisciplinárnych teórií, po druhé procesy vzniku nových vedeckých disciplín na hraniciach klasických odvetví vedy a po tretie procesy interdisciplinárneho prepájania výskumných metód.“ (6)

V spojitosti s touto skutočnosťou „sústredenie rozhodujúcej časti tvorivých síl nášho vedeckovýskumného frontu na najzávažnejšie problémy si vyžaduje ďalej postupovať okrem iného najmä v prekonávaní izolovanosti vedeckých pracovníkov vo vnútri pracovísk i v odbúravaní izolovanosti našich pracovísk navzájom. Je veľmi dôležité usilovať sa o utváranie optimálnych podmienok pre tvorivú atmosféru v kolektívoch pracovísk.“ (5). Domnievame sa, že práve interdisciplinárne metódy tímovej práce poskytujú pri zodpovedne organizovanej koordi-

nácii výskumu hľadané optimálne formy prekonávania izolovanosti vo vedeckovýskumnej činnosti. Dávajú predpoklady sledovanej kvality, maxima efektívnosti komplexného systémového prístupu k objektívnej dialektike vzťahov predmetnej oblasti, akou je štruktúra systému rozvinutej socialistickej spoločnosti.

Nazdávame sa, že interdisciplinárny výskum v tímoch poskytuje najadekvátnejšie systémové formy komplexného teoretického zmocňovania sa zákonitostí vývinu spoločnosti. Utvára podmienky i pre maximálne rýchle odovzdávanie získavaných teoretických výsledkov výskumu do praxe. Takýto výskum poskytne potrebné podmienky jednak pre efektívnu koordináciu úloh základného výskumu v spoločenských vedách vo vzťahoch špecializovaných odborov vied, jednak i pre syntetizujúce generalizácie výsledkov analýzy študovaných vzťahov. Pokladáme však za potrebné znova zdôrazniť, že metódami interdisciplinárneho výskumu možno zabezpečiť najmä optimálne podmienky pre efektívnu koordináciu úloh základného a aplikovaného výskumu v hraniciach spoločenských vied. V takejto koordinácii treba tvoriť žiaduce podmienky účinnejšej akcelerácie odovzdávania získavaných výsledkov výskumu do praxe.

*Interdisciplinárny výskum sa tu ponúka najmä v tej súvislosti, že „ide nám o efektívnejšie využitie síl, ktorými náš spoločenskovedný front v republike disponuje a ide o vytvorenie lepších predpokladov pre zvýšenie teoretického prínosu spoločenskovedného výskumu z hľadiska potrieb socialistickej spoločenskej praxe“.* [5] Za naliehavo potrebný tu preto považujeme taký výskum, ktorý použitím metód svstémovoštruktúrnej analýzy v súlade s direktívami XV. zjazdu KSČ pokryje potreby teoretického vyjadrenia i potreby účinnej teoretickej saturácie praxe riadenia systému socialistickej spoločnosti v jej etape rozvinutej výstavby.

Slubným sa tu ukazuje rozvoj metód tímovej práce za účasti všetkých zainteresovaných odborov spoločenských vied, ktoré by predovšetkým splnili dve základné úlohy. Vykonali by analýzu daných organizačných podmienok interdisciplinárneho výskumu konkrétnych premien vo vzťahoch súčasnej štruktúry spoločnosti a vykonali by analýzu daných organizačných premien vo vzťahoch štruktúry systému spoločenských vied. *V tejto súvislosti treba za účasti všetkých kompetentných odborov spoločenských vied vykonať základné opatrenia pre výrazný rozvoj interdisciplinárneho výskumu:*

1. *Zhodnotiť v diferencovaných odboroch spoločenských vied mieru zodpovednosti za kvalitu realizácie smerníc XV. zjazdu KSČ o aktuálnych interdisciplinárnych výskumných úlohách spoločenských vied a takto preveriť hodnotu jednotlivých plánov vedeckovýskumnej činnosti pre obdobie 6. päťročnice.*

2. *Metódou kritickej náročnosti rozanalyzovať a vyhodnotiť vedecovýskumnú účasť spoločenských vied na realizácii prebiehajúcich pro-*



cesov diferenciácie a integrácie v súčasnom systéme vied a určiť povahu predmetných oblastí s najnaliehavejšou komplexnou problematikou, ktorej zvládnutie vyžaduje použiť interdisciplinárne metódy tímovej práce vybraných odborov vied.

3. Určiť príslušné organizačné opatrenia pre rozvoj tímových foriem koordinovaného interdisciplinárneho výskumu v diferencovaných odboroch vedy prednostne s úlohami na pôde základného výskumu v záujme vždy výraznejšej akcelerácie odovzdávania dosahovaných výsledkov základného výskumu do rovín aplikovaného výskumu a cez tento do spoločenskej praxe.

4. V spojitosti s týmito úlohami nie na poslednom mieste organizačne zabezpečiť uvedenie interdisciplinárneho špecificky metavedeckého výskumu zákonitostí vývinu štruktúry systému spoločenských vied v ich funkčných väzbách s prírodnými a technickými vedami i so spoločenskou technicko-výrobnou praxou.

## 2. Metavedecký výskum zákonitostí vývinu spoločenských vied

„Podstatným nedostatkom diferencujúcej sa vedy sa stáva nadmerná špecializácia, ktorá zväzuje rozhladenosť vedeckých pracovníkov a oslabuje spojenie medzi ich rozličnými špecializáciami. Na druhej strane v raste hraničných, syntetických disciplín a metateórií, vo vzájomnom prenikaní metód rozdielnych vied, v objavovaní sa všeobecných pojmov vied, ktoré, nestrácajú svoj zmysel, môžu prechádzať z jednej vedy do druhej, nachádza svoj výraz integrácie.“ [6, s. 112] V spojitosti s týmto možno konštatovať nedostatky v procesoch integrácie súčasnej vedy osobitne v neprímerane úzkostlivom trvaní na zachovávaní tradičných „vonkajších“ foriem pracovných väzieb vo vzťahoch filozofie a špeciálnych vied. Nazdávame sa, že nedostatky v podobe konzervovania tradovanej „izolovanosti“ vo vzťahoch filozofie a špeciálnych vied nemožno ochraňovať zvlášť tam, kde sa tvoria netradičné, nové, hybridné formy vnútornejšej integrácie kompetentných metavedeckých odborov filozofie a špeciálnych vied. Zotrvávanie na tradičných vonkajších pracovných väzbách odborov špeciálnych vied a filozofie sa tu neznáša s požiadavkami optimalizácie efektívnosti metód.

V oblasti metavedeckého interdisciplinárneho výskumu sa do popredia musí dostať dobre organizačne zabezpečená vnútorná spolupráca zainteresovaných odborov. Len takáto sľubuje cielavedomú plánovitú intenzifikáciu ich výskumných metód. *Požiadavka intenzifikácie, kvality, efektívnosti vedeckovýskumnej činnosti sa dostáva do rozporu s každou formou izolovanosti a živelnosti tam, kde treba interdisciplinárne zabezpečiť všestrannú analýzu a filozofickú syntézu informácií o dialektike vývinu celostného systému vedy. Poskytne ju práve metóda vnútorne koordinovanej koncentrácie vedeckého potenciálu kompetentných odborov špeciálnych vied a filozofie.*

„Jednotný proces diferenciacie a integrácie vedeckého poznania v podmienkach vedeckotechnickej revolúcie prináša celý rad metodologických problémov tak všeobecného (filozofického), ako aj konkrétneho (prírodovedeckého i spoločenskovedného) charakteru. Spojenie takýchto dvoch úrovní metodológie sa ukazuje nevyhnutným vo výskume relatívne nových vzťahov interdisciplinárnej (hraničnej) povahy.“ (6, s. 112) Jednotlivé procesy integrácie odborov vied v systéme súčasnej vedy možno pokladať za znaky realizácie známej tézy K. Marxa o splývaní prírodných a spoločenských vied do jedinej vedy. Správne predvídaval, že „prírodoveda zahrnie do seba vedu o človeku v takej miere, v akej veda o človeku zahrnie do seba prírodovedu“. I v takej vede, akou je tvoriaca sa hybridná metaveda, vstupuje filozofia do špeciálnych vied. Vstupuje do nich v takej miere, v akej vstupujú špeciálne vedy do filozofie.

V spojitosti s týmto možno diskutovať o otázke, kde má všeobecná metaveda optimálne podmienky pre svoj rozvoj. Nepochybne ju možno úspešne budovať a rozvíjať i ako špecificky nový hybridný útvar v hraničných vzťahoch systému vedy v rovine špeciálnych vied. Zastávame však názor, že svojimi relevantnými finálnymi úlohami syntetických limitne teoretických generalizácií má všeobecná metaveda optimálne podmienky pre svoj rozvoj práve ako hybridný subsystém filozofie.

Splývaním filozofie a špeciálnych vied v hybridnej metavede rozumieme dialektický proces negácie tradičných foriem jednoty vied. Hybridnú metavedu chápeme ako súčasnú vstupnú formu otvoreného procesu integrácie metód vied. Rozhodne nemienime domýšľať tézu klasikov marxizmu o splývaní vied dokazovaním potrieb jedinej vedy, v ktorej by sa zotrelí všetky rozdielnosti teoreticko-metodologických funkcií filozofie a špeciálnych vied.

*Tvríme, že v úsilí filozofie o sebarealizáciu pri jej účasti na vedecky zdôvodnenej komunistickej prestavbe spoločnosti dnes už nestačíme samým abstraktným a často jednostranne len normatívne stanovým akcentom na aplikabilitu filozofie vo vedeckej tvorbe. V epoche vedeckotechnickej revolúcie je treba urobiť i niečo viac pre umocnenie funkcie schopnosti filozofie v jej vzťahu k vedám a k spoločenskej praxi. Treba sa usilovať predovšetkým o konkrétne účinnejšie organizačne zabezpečené formy vnútornejšej spolupráce filozofie so špeciálnymi vedami a praxou. Takéto nové organizačne zabezpečené pracovné väzby filozofie a vied sa vyžadujú osobitne tam, kde treba teoreticky a prakticky ovládnuť zákonitosti vývinu vedy v jej službách rozvinutej socialistickej technicko-výrobnej praxi. V spojitosti s týmto treba organizačne zabezpečiť kvalitu vedeckovýskumnej činnosti v tej oblasti, v ktorej sa tvoria a fungujú hybridné odbory filozofie a špeciálnych vied s ich špecificky interdisciplinárnymi metavedeckými výskumnými úlohami.*

Úspešná kooperácia práce odborov, integrovaných v hybridnom útvaru pre úlohy metavedeckého výskumu, je problematická bez vnú-

tornej organizácie práce zainteresovaných odborov. Efekt metavedeckého výskumu predpokladá primerane organizačne zabezpečenú kooperáciu odborov filozofie, metodológie a logiky vedy, spájajúcich sa v interdisciplinárnom výskume so sociológiou, ekonómiou, psychológiou a inými odbormi špeciálnych vied. Predpokladá sa tu plánovitá účasť rozdielnych odborov pri plnení spoločnej úlohy na báze ďalšieho prehĺbovania jednotlivých špecializácií hybridizovaných odborov. Kooperácia úloh tu len v rámci príslušnej vnútornej organizácie odborov sľubuje zvýšenie produktivity vedeckovýskumnej práce. Pracovné operácie sa tu podriaďujú úlohe vedeckovýskumne spracovať a odovzdať praxi potrebné teoretické informácie s najmenšou námahou a v najkratšom čase. V spojitosti s tým treba skracovať i čas odovzdávania teoretických výsledkov výskumnej činnosti jednotlivých odborov špeciálnych vied do roviny ich filozofickej integrácie a syntetickej generalizácie.

*Koordinovať tu treba náročné analytické a syntetické výskumné operácie, aby sa výsledky výskumu z roviny empirickej analýzy diferencovaných podstatných vzťahov objektu poznania cez syntetické generalizácie rozdielnych odborov špeciálnych vied dostávali maximálne pružne do rovín filozofickej syntézy a generalizácie získaných informácií a odtiaľto späť do praxe.* Kooperáciu rozdielnych špecializácií v uvažovanom hybridnom metavedeckom útvare je treba dobre koordinovať v súlade s daným plánom interdisciplinárneho výskumu. Plánovité vedeckovýskumné operácie hybridných odborov je tu preto nevyhnutné regulovať v podmienkach organizácie ich vnútornejšej spolupráce, aby sa v diferencovaných špecializáciách dosiahol sledovaný cieľ s maximom efektu. Práve len náležitá organizácia vedeckovýskumnej činnosti tu sľubuje vyššiu efektívnosť, než akú môže poskytnúť výskum izolovaných odborov so známymi prvkami živelnosti pri ich vonkajších pracovných „väzbách“.

Tam, kde sa žiada zdôrazniť nevyhnutnosť metavedecky študovať interné i externé faktory organizácie a fungovania vedy z hľadiska potrieb zvyšovať jej produktivitu, možno pre názornosť podľa S. D. Mikulinského a N. I. Rodného prirovnávať vedu k stromu. Nie sú dané záruky zvyšovať jeho plodnosť, ak nezvládneme zákonitosti fungovania prvkov jeho vnútornej štruktúry a ak súčasne nezvládneme vonkajšie determinanty jeho funkcií ako zákonitosti štruktúry a fungovania systému. Tu sa kladie akcent na systémovú povahu vedy a na nezastupiteľnosť systémovo-štruktúrnej analýzy v úsilí o jej teoretické vyjadrenie.

Systémová povaha vedy sa nám ukáže vo svojej zložitosti rovnako i tam, kde sa pristupuje k štúdiu osobitne funkčných spojení odborov v štruktúre vedy. Tu sa rovnako stretáme s nenahraditeľnosťou systémovej štruktúrno-funkčionej analýzy vedy a výrazne sa tu do popredia znova dostáva metodologická hodnota metavedeckého interdisciplinárneho prístupu k vede. Vedu tu možno a treba študovať v súlade



s J. D. Bernalom ako systém odborov v zložitej sieti ich funkčných spojení. V takejto sieti spojení nás zaujíma osobitne problém prúdenia a dozrievania informácií vo vnútri štruktúry vedy. Pozornosť tu koncentrujeme na problematiku tvorby systémových informácií vo funkčných väzbách odborov v hraničných vzťahoch vied.

V súvislosti s aktuálnymi úlohami metavedeckého výskumu považujeme za správne zdôrazniť, že ani naše spoločenské vedy sa nemôžu vyvíjať živelne. Musia sa stať aplikovateľnou zložkou spoločenskej praxe a takto rozhodujúcou silou tejto praxe. V spojitosti s týmto sa teda musia stať predmetom primerane vedecky fundovaného riadenia. *Pravda, náležite vedecky orientované riadenie spoločenských vied je problematické bez potrebných teoretických informácií o štruktúre, fungovaní a vývine spoločenských vied. Z toho vyplýva, že i spoločenské vedy sa musia stať objektom metavedeckého výskumu.* Treba ich urobiť predmetom výskumu, ktorý poskytne potrebný teoretický obraz o zákonitostiach ich vývinu. Takto sa proces premeny spoločenských vied na určujúcu silu v merite spoločenskej praxe nevyhnutne a bezprostredne spája s výskumnými úlohami metavedeckého výskumu systému spoločenských vied.

Je to z toho jednoduchého dôvodu, že vedecký prístup k úlohám riadenia vývinu spoločenských vied analogicky ako vedecky orientované riadenie v každej inej oblasti predpokladá príslušné informácie o danom riadenom systéme. Predpokladá objektu adekvátny systém informácií, aký sa na dnešnom stupni vývinu vedy tvorí známymi metódami systémovo-štruktúrnej analýzy objektu s príslušnými teoretickými generalizáciami získaných informácií.

Ak i teóriu o štruktúre systému spoločenských vied treba tvoriť adekvátnymi metódami systémovo-štruktúrnej analýzy, potom sa tu kompetentnými stávajú aj interdisciplinárne metódy metavedeckého výskumu. V úsilí o teoretické vyjadrenie zákonitostí vývinu spoločenských vied, v úsilí efektívne saturovať prax riadenia vývinových premien týchto vied treba viac ako doteraz hľadať a využívať rezervy, ktoré máme práve v metavedeckom výskume. Progres v teórii i praxi riadenia vývinu spoločenských vied naozaj nie je dobre mysliteľný bez uvedenia a primeraného rozvoja metavedeckého výskumu.

Vieme, že pre konkrétne úlohy dlhodobého plánovania vývinu spoločenských vied dnes ešte nemáme k dispozícii dostatočne úplný systém kategórií o progresívnych formách organizácie systému spoločenských vied. Pojmy systém, organizácia, štruktúra, funkcia, ktoré sú komponentmi princípu jednoty, podmienenosti, súvislosti nevyhnutne potrebujú svoju systemizáciu. Takú, ktorá z celku kategórií, zákonov a princípov spoločenských vied utvorí v najvyššej rovine všeobecnosti vývojaschopný teoretický systém informácií. Poskytne teoretický systém s jeho vývojaschopnými, gnozeologickými i aplikačnými funkciami.

mi vo vývinovej jednote s predmetnou oblasťou, s objektívnou spoločenskou realitou.

*Marxisticko-leninsky orientovaný metavedecký výskum v tejto súvislosti zameriava pozornosť nielen na samotné interné teoreticko-metodologické faktory organizácie teoretického systému spoločenských vied. Do centra pozornosti si kladie výsostne aktuálnu problematiku objektívnych externých determinánt vývinu systému spoločenských vied a problematiku dynamiky na vstupoch a výstupoch tohto systému vied v podmienkach rozvinutej výstavby socializmu. Akcent sa tu kladie na potreby maximálne efektívneho spojenia týchto vied s praxou spoločenského života. To znamená, že od metavedeckého prístupu k systému spoločenských vied sa očakáva tvorba vývojaschopnej teórie o celostnom systéme spoločenských vied pre potreby riadenia ich vývinovej integrácie s progresívnymi premenami praxe spoločenského života.*

Netreba pochybovať o tom, že úspešná optimalizácia praxe organizácie a riadenia progresívnych premien systému spoločenských vied predpokladá maximálne konkrétne teoretické zobrazenie zákonitostí vývinu štruktúry a fungovania tohto systému vied i vo funkčných väzbách so systémom prírodných a technických vied v celostnej sústave vedy. Predpokladá to naozaj konkrétne videnie reálnych možností povyšovať mieru organizovanosti a efektívnosti fungovania celku našej spoločenskovednej základne. Takéto reálne možnosti organizácie a riadenia systému spoločenských vied sa ukazujú len v konkrétnych výsledkoch metavedeckého výskumu týchto vied.

V tejto súvislosti je preto dostatočne zdôvodnené povedať, že „pri riešení otázok súvisiacich so zdokonaľovaním systému organizácie a riadenia vedeckovýskumnej činnosti očakávame účinnú pomoc od špecializovaného výskumného tímu pre problematiku vedy o vede“. (5) Špecializovaný tím pre úlohy metavedeckého výskumu musí fungovať i vo vzťahu k systému spoločenských vied. V hraničných vzťahoch filozofie a špeciálnych vied mu patrí úloha zmocniť sa teoreticky celého komplexu zákonitostí vývinu systému spoločenských vied v ich funkčných väzbách s vývinom celostnej sústavy vedy i s vývinom samej praxe systému spoločenskej reality. Za dostatočne zdôvodnený sprostredkujúci útvar vo vzťahoch filozofie a špeciálnych vied tu považujeme primerane organizačne zabezpečený systém špecializovaných metavied, vysunutý do interdisciplinárnych vzťahov v celostnom systéme vedy. (Pozri schéma.)

Naznačili sme, že metavedecké vedeckovýskumné funkcie filozofie v jej diferencovaných odboroch všeobecnej metavedy sú dnes veľmi potrebné v tých interdisciplinárnych vzťahoch spoločenských, prírodných a technických vied, v ktorých sa tvoria a riešia dobové komplexné teoretické problémy vedy, vrastajúcej do spoločenskej technicko-výrobnej praxe. Všeobecná metaveda ako hybridný subsystém v systéme vied môže v interdisciplinárnych vzťahoch vied v systémovej podobe naj-

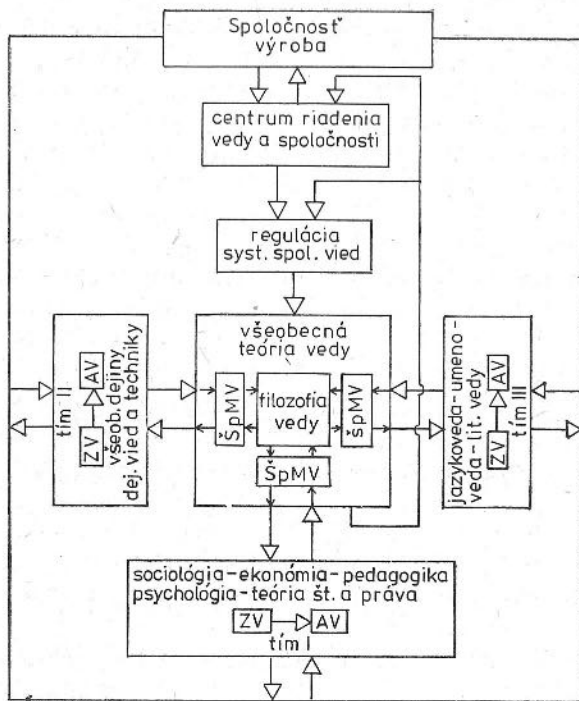

efektívnejšie analyticky-synteticky spracovať skúsenostný materiál v zákonitostiach vývinovej integrácie vied a spoločenskej praxe. Adekvátne experimentálne metódy špecializovaných odborov sociológie vedy, ekonómie vedy, psychológie vedy, integrované v uvažovanom hybridnom útvare s metódami filozofie vedy, metodológie vedy a logiky vedy nie sú zastupiteľné tradičnými metódami špeciálnych vied tam, kde treba tvoriť vývojaschopný teoretický systém o dialektike štruktúry, fungovania a vývinu vied pre potreby teoreticky saturovať ich prax organizácie a riadenia.

*Primerane špecializovaný systém metavied je dnes povolaný zabezpečiť v hraničných vzťahoch spoločenských vied aktuálne najzákladnejšie metavedecké výskumné úlohy:*

1. *V hraničných vzťahoch spoločenských vied je povolaný zabezpečovať na súčasnom stupni vývinu vedy konkrétne úlohy rozvoja interdisciplinárnych experimentálnych procedúr pri riešení dobových komplexných teoretických problémov v oblasti základného i aplikovaného výskumu.*

2. *V interdisciplinárnych vzťahoch spoločenských vied je povolaný zabezpečovať na súčasnom stupni vývinu vedy konkrétne úlohy analýzy, integrácie a syntetickej generalizácie dosahovaných skúseností o zákonitostiach vývinu systému spoločenských vied.*

3. *V hraničných vzťahoch spoločenských vied je povoláný zabezpečiť na súčasnom stupni vývinu vedy konkrétne úlohy výstavby teoretického systému spoločenských vied i úlohy efektívneho využívania tohto teoretického systému v praxi organizácie a riadenia spoločenských vied v podmienkach rozvinutej výstavby socializmu.*

Organizácia a riadenie štruktúry, fungovania a najmä vývinu systému vedy sleduje, aby do tohto systému vstupovali a z neho vystupovali informačné dáta, ktoré majú náležité funkčný vzťah k potrebám praxe výlučne socialistického progresu. Niet sporu o tom, že až z výsledkov filozofickej syntézy informácií o štruktúre celostného systému vedy ako komponenty daného nadradeného spoločenského systému možno odvodiť spoľahlivé kritériá pre rozhodovanie o tom, čo musí veda študovať a poskytovať spoločnosti. Bez filozoficky zdôvodnených kritérií nemožno s istotou rozhodnúť, aké informácie majú vstupovať do systému vedy a aké tu majú byť spracované, aby sa v žiadúcej podobe, efektívne použiteľné dostali do spoločenskej praxe.

*V podmienkach vedeckotechnickej revolúcie ustavične ďalej narastá význam všeobecnej systémovej analýzy a syntézy skúseností o organizácii štruktúry spoločenských vied. Zdôrazňujeme, že rastú potreby dialektickej syntézy získaných teoretických informácií o povahe systému spoločenských vied osobitne pre úlohy riadenia, prognózovania a plánovania vývinu týchto vied v ich spojení s pohybmi ostatných vied i spoločenskej praxe. Iba metaveda dobre ontologicky i gnozeologicky fundovaná je kompetentná zabezpečiť adekvátne syntetické systémové teoretické zobrazenie i vecnú reguláciu premien určujúcich interných a externých determinantov organizácie štruktúry systému spoločenských vied. Znova neváhame zdôrazniť, že tu máme na mysli reguláciu vývinu spoločenských vied v ich dynamickej integrácii s prírodnými a technickými vedami i s vývinom spoločenskej praxe. Ide nám o efektívnu vývinovú integráciu systému spoločenských vied s pohybmi v ostatnom systéme vied i s dynamikou socialistického spoločenského systému so všetkými jeho materiálnymi i ideálnymi zložkami štruktúry.*

*Tvrdíme preto, že len filozoficky zdôvodnené analyticko-syntetické funkcie všeobecnej metavedy môžu účinnejšie prispieť k prehĺbovaniu konkrétneho poznávania i praktického ovládania objektívnych i subjektívnych faktorov vskutku vývinovej integrácie potenciálu spoločensko-vednej základne s premenami praxe rozvinutého systému socialistickej spoločnosti. Môžu ukázať a významným podielom môžu rozvinúť teoreticko-poznávacie i prakticko-aplikačné funkcie spoločenských vied k sledovanému optimu ich integrácie s ostatnými vedami v celostnej sústave vedy. Takto môžu podstatne prispieť k smerovaniu i akcelerácii tempa vývinu spoločenských vied v záujme ďalšieho rozvoja systému socializmu a vybudovania komunistickej spoločnosti.*

Nazdávame sa, že načrtnuté metavedecké funkcie musia dnes pre-rastať najmä do interdisciplinárnych vzťahov spoločenských vied. Budú

sem prenikať vždy výraznejšie a rozvíjať sa tu v takej miere, v akej budú musieť spoločenské vedy funkčne zrasť s prírodnými a technickými vedami v celostnej sústave vied i s praxou spoločenského života v najširšom zmysle.

#### LITERATÚRA

1. SEROV, N. K.: Vzaimedejstvije nauk: problema medzi disciplinarnogo perenosa metodov. Vzaimosvjaz jestestvennyh i techniĉeskich nauk. Moskva 1976.
2. Hlavné úlohy rozvoja národného hospodárstva v šiestom päťročnom pláne. XV. zjazd KSČ. Dokumenty a materiály. Bratislava 1976.
3. ORLOV, V. V.: Hraničné vedy a marxistická koncepcia rovín. Filosofskije nauky. Moskva 1969, č. 4.
4. BREŽNEV, L. I.: Úloha vedy pri výstavbe socializmu. Prejav na stretnutí predstaviteľov Akadémií vied socialistických krajín v Moskve. Bratislava, Pravda 1977, č. 41 A.
5. CIRBES, V.: Tvorivá atmosféra v sústave spoločenských vied. Nové slovo 1977, č. 6.
6. PUŠKIN, V. G. — KEFELI, I. F.: Nekotoryje metodologičeskije problemy vzaimosvjazy biologičeskich i techniĉeskich nauk. Vzaimosvjaz jestestvennyh i techniĉeskich nauk. Moskva 1976.

#### ЗАМЕТКИ К МЕЖДИСЦИПЛИНАРНЫМ ИССЛЕДОВАНИЯМ В ОБЩЕСТВЕННЫХ НАУКАХ

Карол Гаек

На современном этапе научно-технической революции все более развивается взаимодействие различных научных дисциплин. Они решают сложные комплексные проблемы, которые в конечном итоге непосредственно связаны с реализацией программы коммунистического преобразования общества. В связи с этим особую актуальность приобретают теоретико-методологические вопросы гибридизации методов в системе общественных наук.

В центре внимания оказываются организационные вопросы оптимизации методов междисциплинарных исследований. Ведутся поиски методов, обеспечивающих максимально эффективное овладение теоретическими проблемами в пограничных отношениях между общественными, естественными и техническими науками. Поэтому здесь необходимы междисциплинарные методы коллективной работы. Организационно обеспеченные они создают оптимальные системные формы преодоления изолированности при решении комплексных научно-исследовательских проблем.

#### ANMERKUNGEN ZUR INTERDISZIPLINÄREN FORSCHUNG IN DEN GESELLSCHAFTSWISSENSCHAFTEN

Karol Hájek

In der gegenwärtigen Etappe der wissenschaftlich — technischen Revolution entwickelt sich immer mehr die wechselseitige Wirkung zwischen verschiedenen Wissenschaften. Sie lösen komplizierte Problemkomplexe, die sich in ihrem Endergebnis unmittelbar mit der Verwirklichung des Programms einer kommunistischen Umbildung



der Gesellschaft verbinden. In diesem Zusammenhang sind theoretisch-methodologische Fragen der Hybridisation von Methoden im System der Gesellschaftswissenschaften von besonderer Aktualität.

In den Mittelpunkt der Aufmerksamkeit kommen organisatorische Fragen der Optimalisation aller, in der interdisziplinären Forschung angewandter Methoden. Gesucht werden solche Methoden, die eine maximal effektive Bewältigung theoretischer Probleme in den Grenzbeziehungen zwischen Gesellschafts — Natur — und technischen Wissenschaften gewährleisten. Darum bieten sich da interdisziplinäre Methoden der Teamarbeit an. Wenn sie organisatorisch gesichert sind, gewähren sie optimale Systemformen zur Überwindung der Isoliertheit bei Lösung komplexer Probleme der wissenschaftlichen Forschung.